

## MDT 389 L12

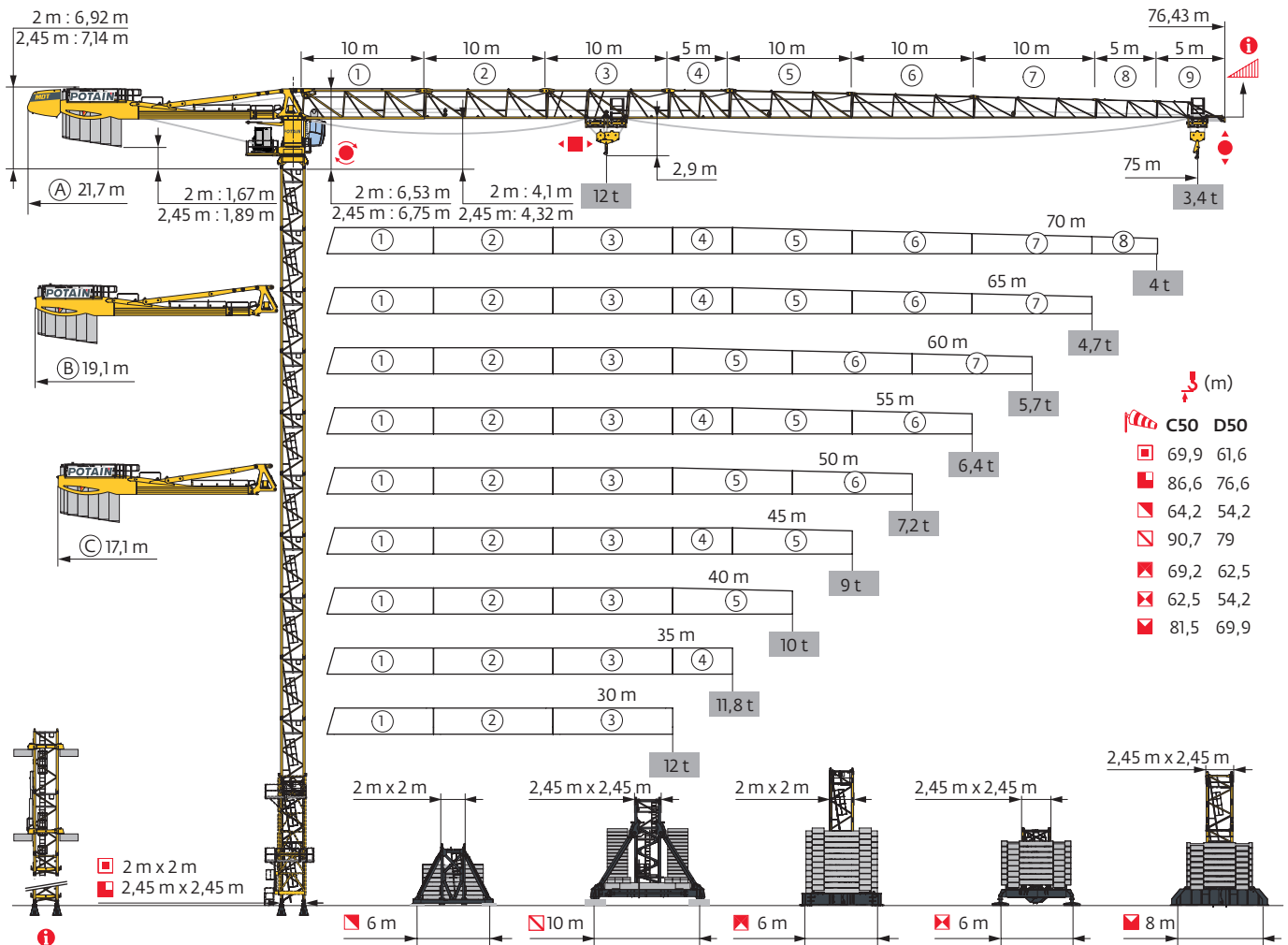

Potain Plus



Power Control

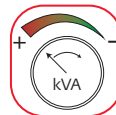

Top Site

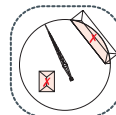

Anti-collision systems

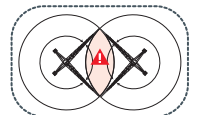

Mât - Réactions / Mast - Reaktionskräfte / Mast - Reactions / Mástil - Reacciones / Torre - Reazioni  
 Tramo - Reações / Реакция опор мачты

2 m - P 63A - C50										
ΔΔΔΔ (m)	30	35	40	45	50	55	60	65	70	75
h (m)	69,9	69,9	69,9	69,9	69,9	69,9	69,9	68,2	66,6	66,6
h/P <sub>r</sub> (m)	69,9	61,6	61,6	63,2	66,6	63,2	69,9	68,2	66,6	66,6
L	3,33 m	1	1	1	1	1	1	2	0	0
	5 m	11	11	11	11	11	11	10	11	11
	10 m	1	1	1	1	1	1	1	1	1
F2 (t)	● 203	211	210	212	213	213	213	212	213	215
	■ 350	356	356	353	360	362	366	356	343	350
F3 (t)	● 144	149	147	147	149	148	148	146	148	150
	■ 297	300	299	295	302	303	307	296	283	291
h D50 (m)	61,6	61,6	61,6	61,6	61,6	61,6	61,6	59,9	59,9	59,9
h/P <sub>r</sub> (m) D50	61,6	61,6	61,6	61,6	61,6	61,6	61,6	59,9	59,9	59,9

2 m - V 60A - C50										
ΔΔΔΔ (m)	30	35	40	45	50	55	60	65	70	75
h (m)	62,5	62,5	64,2	64,2	64,2	64,2	62,5	62,5	60,9	60,9
h/P <sub>r</sub> (m)	62,5	60,9	60,9	60,9	64,2	60,9	62,5	62,5	60,9	60,9
L	3,33 m	2	2	1	1	1	1	2	2	0
	5 m	10	10	11	11	11	11	10	10	11
	F1 (t)	● 111	114	116	116	118	116	114	118	118
	■ 141	143	151	149	153	153	147	151	148	152
h D50 (m)	54,2	54,2	54,2	54,2	54,2	54,2	54,2	52,5	52,5	50,9
h/P <sub>r</sub> (m) D50	54,2	54,2	54,2	54,2	54,2	54,2	54,2	52,5	52,5	50,9

2 m - ZX 640 - C50										
ΔΔΔΔ (m)	30	35	40	45	50	55	60	65	70	75
h (m)	69,2	69,2	69,2	67,5	67,5	67,5	67,5	67,5	65,9	65,9
h/P <sub>r</sub> (m)	69,2	62,5	62,5	62,5	67,5	62,5	67,5	67,5	65,9	65,9
L	3,33 m	2	2	2	0	0	0	0	1	1
	5 m	10	10	10	11	11	11	11	10	10
	10 m	1	1	1	1	1	1	1	1	1
F1 (t)	● 128	132	132	128	131	126	129	131	131	132
	■ 175	178	178	164	169	169	172	176	171	175
h D50 (m)	62,5	62,5	62,5	62,5	62,5	62,5	62,5	60,9	60,9	59,2
h/P <sub>r</sub> (m) D50	62,5	62,5	62,5	62,5	62,5	62,5	62,5	60,9	60,9	59,2

2,45 m - P 800B - C50										
ΔΔΔΔ (m)	30	35	40	45	50	55	60	65	70	75
h (m)	71,6	71,6	71,6	71,6	71,6	71,6	71,6	69,9	69,9	68,2
h/P <sub>r</sub> (m)	71,6	71,6	71,6	71,6	71,6	71,6	71,6	69,9	69,9	68,2
L	3,33 m	0	0	0	0	0	0	1	1	2
	5 m	14	14	14	14	14	14	13	13	12
	F2 (t)	● 185	196	195	195	193	194	189	195	197
■ 356		359	360	358	363	365	368	361	369	362
F3 (t)	● 116	126	124	121	119	120	114	119	121	119
	■ 293	295	294	290	295	296	299	291	298	291
h D50 (m)	63,2	63,2	63,2	63,2	61,6	61,6	61,6	61,6	61,6	59,9
h/P <sub>r</sub> (m) D50	63,2	63,2	63,2	63,2	61,6	61,6	61,6	61,6	61,6	59,9

2,45 m - P 854A - C50										
ΔΔΔΔ (m)	30	35	40	45	50	55	60	65	70	75
h (m)	86,6	86,6	86,6	86,6	84,9	84,9	84,9	83,2	83,2	83,2
h/P <sub>r</sub> (m)	86,6	86,6	86,6	86,6	84,9	84,9	84,9	83,2	83,2	83,2
L	3,33 m	0	0	0	1	1	1	2	2	2
	5 m	17	17	17	17	16	16	15	15	15
	F2 (t)	● 233	243	242	241	235	237	232	239	241
■ 553		557	558	556	542	547	549	537	547	554
F3 (t)	● 154	162	159	157	152	153	148	154	156	157
	■ 480	483	482	478	466	469	471	458	468	473
h D50 (m)	76,6	74,9	74,9	74,9	74,9	74,9	74,9	74,9	73,2	73,2
h/P <sub>r</sub> (m) D50	76,6	74,9	74,9	74,9	74,9	74,9	74,9	74,9	73,2	73,2

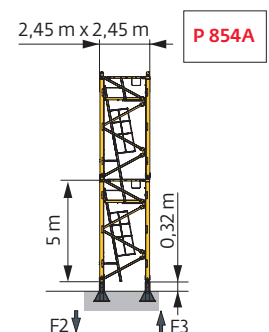
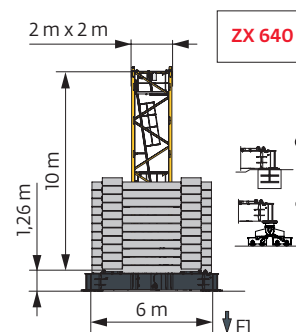
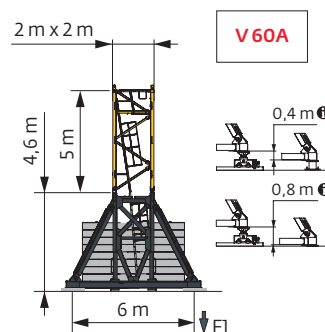
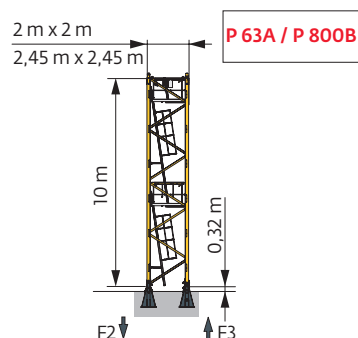

**2,45 m - JM 850 - C50**

ΔΔΔΔ (m)	30	35	40	45	50	55	60	65	70	75
↕ (m)	90,7	90,7	90,7	90,7	89	89	89	89	87,3	87,3
↕/P+ (m)	90,7	90,7	90,7	90,7	89	89	89	89	87,3	87,3
⊞	3,33 m	0	0	0	1	1	1	1	2	2
	5 m	16	16	16	16	15	15	15	14	14
FI (t)	● 147	150	147	148	143	144	143	149	146	146
	■ 241	243	242	241	237	237	238	241	238	240
↕ (m) D50	77,3	77,3	77,3	79	77,3	77,3	77,3	77,3	77,3	75,7
↕/P+ (m) D50	77,3	77,3	77,3	79	77,3	77,3	77,3	77,3	77,3	75,7

**2,45 m - ZX 6830 - C50**

ΔΔΔΔ (m)	30	35	40	45	50	55	60	65	70	75
↕ (m)	62,5	62,5	62,5	62,5	62,5	62,5	62,5	60,8	60,8	59,2
↕/P+ (m)	62,5	62,5	62,5	62,5	62,5	62,5	62,5	60,8	60,8	59,2
⊞	3,33 m	0	0	0	0	0	0	1	1	2
	5 m	12	12	12	12	12	12	11	11	10
FI (t)	● 123	129	128	126	125	126	126	126	129	126
	■ 166	168	168	165	169	170	172	169	175	171
↕ (m) D50	54,2	54,2	54,2	54,2	54,2	54,2	52,5	52,5	52,5	52,5
↕/P+ (m) D50	54,2	54,2	54,2	54,2	54,2	54,2	52,5	52,5	52,5	52,5

**2,45 m - ZY 800 - C50**

ΔΔΔΔ (m)	30	35	40	45	50	55	60	65	70	75
↕ (m)	71,3	69,6	69,6	71,3	69,6	69,6	69,6	69,6	67,9	67,9
↕/P+ (m)	71,3	69,6	69,6	71,3	69,6	69,6	69,6	69,6	67,9	67,9
⊞	3,33 m	1	2	2	1	2	2	2	0	0
	5 m	13	12	12	13	12	12	12	13	13
FI (t)	● 122	123	120	125	119	121	118	125	120	121
	■ 180	174	174	181	176	177	179	184	174	178
↕ (m) D50	62,9	62,9	62,9	62,9	61,3	61,3	61,3	61,3	59,6	59,6
↕/P+ (m) D50	62,9	62,9	62,9	62,9	61,3	61,3	61,3	61,3	59,6	59,6

**2,45 m - ZY 854 - C50**

ΔΔΔΔ (m)	30	35	40	45	50	55	60	65	70	75
↕ (m)	81,5	81,5	81,5	81,5	81,5	81,5	79,9	79,9	79,9	78,2
↕/P+ (m)	81,5	81,5	81,5	81,5	81,5	81,5	79,9	79,9	79,9	78,2
⊞	3,33 m	1	1	1	1	1	2	2	2	0
	5 m	15	15	15	15	15	14	14	14	15
FI (t)	● 154	159	159	160	159	160	153	161	162	156
	■ 254	257	258	257	261	262	254	259	265	251
↕ (m) D50	69,9	69,9	69,9	69,9	69,9	69,9	69,9	69,9	68,2	68,2
↕/P+ (m) D50	69,9	69,9	69,9	69,9	69,9	69,9	69,9	69,9	68,2	68,2

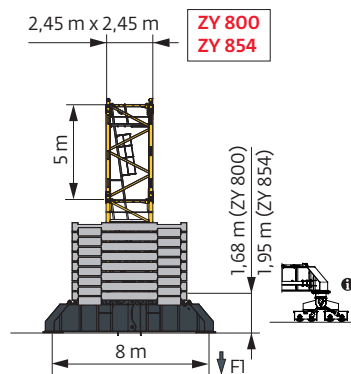
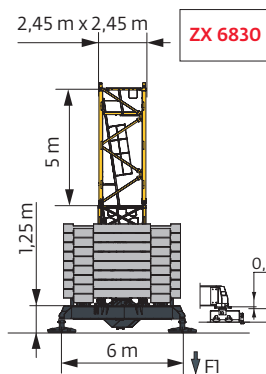
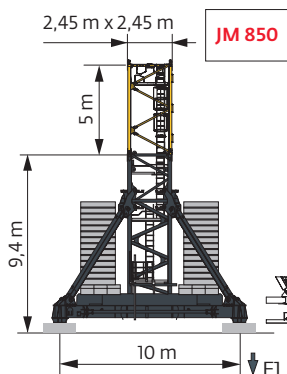

**i** Autres compositions de pylône - Nous consulter. / Andere Turmaufbauten - bitte kontaktieren Sie uns. / Other mast compositions - Please consult us. / Para otras composiciones de mástil - Por favor contáctenos. / Per altre composizioni torre, contattateci. / Para outras composições de coluna - Por favor, consulte-nos. / Для других композиций мачты пожалуйста консультируйтесь с нами.

Accès motorisés : compositions de mâture, de lest de base et réactions adaptées. / Motorisierter Zugang vom : Mastzusammensetzung, Grundballast und Reaktionskräfte sind angepasst. / Motorized accesses: adapted mast composition, base ballast and reactions. / Acceso a cabina con elevador: Adaptación de composición de mástil, lastre de base y reacciones. / Accessi motorizzati: composizioni elementi torre, zavorre di base e reazioni aggiornate. / Acessos motorizados: composições de coluna, lastro da base e reações adaptadas. / Лифты : адаптированная композиция мачты, базовый балласт и нагрузки.

Anchages / Verankerungen / Anchorages / Anclajes / Ancoraggi  
Ancoragem / нкрепа



Lest de base / Grundballast / Base ballast / Lastre de base / Zavorra di base  
 Lastro da base / Базовый Балласт

**⚖️(t) / 📏 2 m - V 60A - 🏗️ - C50**

▲▼▲\ (m)	30	35	40	45	50	55	60	65	70	75
64,2		132	132	132	132					
62,5	132	132	132	120	120	120	132	132		
60,9	132	120	120	120	120	120	120	132	132	132
55,9	108	108	108	108	108	96	96	108	108	108
50,9	96	96	96	84	84	84	84	96	96	84
45,9	84	84	84	84	72	72	72	72	72	72
40,9	72	84	84	84	72	72	60	60	60	60
35,9	60	84	84	84	72	72	48	48	48	48
30,9	60	84	84	84	72	72	48	48	48	48

**⚖️(t) / 📏 2 m - ZX 640 - 🏗️ - C50**

▲▼▲\ (m)	30	35	40	45	50	55	60	65	70	75
69,2	170	170	170							
67,5	160	150	150	160	160	150	160	160		
65,9	150	150	150	150	150	150	150	150	160	160
60,9	130	130	130	130	130	130	130	120	140	140
55,9	110	110	110	110	110	110	110	110	120	110
50,9	100	100	100	90	90	90	90	90	90	90
45,9	80	90	90	90	70	80	70	70	80	70
40,9	60	90	80	80	60	70	60	50	60	60
35,9	50	80	80	80	60	70	50	50	40	50
30,9	50	80	80	80	60	70	50	50	40	50

**⚖️(t) / 📏 2,45 m - JM 850 - 🏗️ - C50**

▲▼▲\ (m)	30	35	40	45	50	55	60	65	70	75
90,7	216	216	204	204						
89	204	204	204	192	192	192	192	204		
87,3	192	192	192	180	180	180	192	192	192	192
82,3	156	156	156	144	144	144	144	156	156	156
77,3	120	120	120	108	108	108	108	108	120	120
72,3	84	84	84	84	84	84	84	84	84	96
67,3	60	60	60	48	48	48	60	60	60	60
62,3 ↓	48	48	48	48	48	48	48	48	48	48
32,3	48	48	48	48	48	48	48	48	48	48

**⚖️(t) / 📏 2,45 m - ZX 6830 - 🏗️ - C50**

▲▼▲\ (m)	30	35	40	45	50	55	60	65	70	75
62,5	161	161	161	151	151	151	161			
60,8	141	151	141	141	141	141	141	151	161	
59,2	131	131	131	121	131	131	131	141	141	151
54,2	101	101	101	101	101	91	91	101	101	101
49,2	91	81	81	81	81	81	81	81	81	81
44,2	71	81	81	81	61	71	61	71	61	61
39,2	61	81	81	81	61	71	51	51	51	51
34,2	51	81	81	81	61	71	51	51	41	51

**⚖️(t) / 📏 2,45 m - ZY 800 - 🏗️ - C50**

▲▼▲\ (m)	30	35	40	45	50	55	60	65	70	75
71,3	144			132						
69,6	132	132	120	120	120	120	120	132		
67,9	108	108	108	108	108	108	108	108	120	120
62,9	84	84	72	72	72	72	72	72	84	84
57,9	60	48	48	48	48	48	48	48	48	60
52,9	36	36	36	36	36	36	36	36	36	36
47,9	36	36	24	24	24	24	24	24	24	24
42,9	24	36	24	24	12	12	12	12	12	12
37,9	12	36	24	24	12	12	12	12	12	12
32,9	12	36	24	24	12	12	12	12	12	12

**⚖️(t) / 📏 2,45 m - ZY 854 - 🏗️ - C50**

▲▼▲\ (m)	30	35	40	45	50	55	60	65	70	75
81,5	216	216	216	216	216	216				
79,9	204	204	204	204	204	204	204	216	216	
78,2	192	192	192	180	192	192	192	192	204	204
73,2	144	144	144	144	144	144	144	144	156	156
68,2	108	108	108	108	108	108	108	108	120	120
63,2	72	72	72	72	72	72	72	72	84	84
58,2	48	48	48	36	48	48	48	48	48	60
53,2	36	36	24	24	24	24	24	24	24	24
48,2	24	24	12	12	12	12	12	12	12	12
43,2 ↓	12	24	12	12	12	12	12	12	12	12
33,2	12	24	12	12	12	12	12	12	12	12

Courbes de charges / Lastkurven / Load curves / Curvas de cargas / Curve di carico / Curvas de carga / Кривые нагрузок



↕ (m)		22	27	30	32	35	37	40	42	45	47	50	52	55	57	60	62	65	67	70	72	75	m	
↕	↕ 12 t	↕ 6 t	↕										↕											
75	3,1 → 24,9	43,7 - 47,6	12	11	9,8	9,1	8,2	7,6	6,8	6,3	6	6	5,5	5,2	4,9	4,6	4,3	4,1	3,9	3,7	3,5	3,4	3,2	t
	3,1 → 26,2	44,7 - 48,4	12	11,6	10,2	9,3	8,4	7,7	7	6,5	6	6	5,8	5,5	5,1	4,9	4,6	4,4	4,1	3,9	3,7	3,6	3,4	t P+
70	3,1 → 26,5	46 - 49,8	12	11,7	10,4	9,7	8,7	8,1	7,3	6,8	6,2	6	5,9	5,6	5,2	5	4,6	4,4	4,2	4	3,8	t		
	3,1 → 27,5	47 - 51,1	12	12	10,8	10	8,9	8,2	7,5	7	6,4	6	6	5,9	5,5	5,2	4,9	4,7	4,4	4,2	4	t		P+
65	3,1 → 28,3	48,1 - 51,7	12	12	11,2	10,4	9,3	8,6	7,8	7,2	6,6	6,2	6	5,9	5,5	5,2	4,9	4,7	4,5	t				
	3,1 → 29	49,2 - 53	12	12	11,5	10,5	9,4	8,7	7,9	7,4	6,8	6,4	6	6	5,8	5,5	5,1	4,9	4,7	t				P+
60	3,1 → 29	52,4 - 56,5	12	12	11,6	10,7	9,7	9,1	8,3	7,8	7,2	6,9	6,4	6,1	6	5,9	5,6	t						
	3,1 → 29,5	53,2 - 57,4	12	12	11,8	10,9	9,9	9,3	8,4	8	7,4	7	6,5	6,2	6	6	5,7	t						P+
55	3,1 → 30,4		12	12	12	11,3	10,3	9,7	8,8	8,4	7,7	7,4	6,8	6,5	6,1	t								
	3,1 → 33		12	12	12	11,1	10,3	9,4	8,8	8,1	7,6	7,1	6,7	6,3	t									P+
50	3,1 → 30,4		12	12	12	11,4	10,3	9,7	8,9	8,4	7,7	7,4	6,9	t										
	3,1 → 31,9		12	12	12	11,9	10,8	10,2	9,3	8,8	8,1	7,7	7,1	t										P+
45	3,1 → 31,8		12	12	12	11,9	10,8	10,1	9,3	8,8	8,1	t												
	3,1 → 34,7		12	12	12	12	11,9	11,2	10,2	9,7	9	t												P+
40	3,1 → 31,2		12	12	12	11,7	10,5	9,9	9	t														
	3,1 → 34		12	12	12	12	11,6	10,9	10	t														P+
35	3,1 → 31,5		12	12	12	11,8	10,6	t																
	3,1 → 34,3		12	12	12	12	11,7	t																
30	3,1 → 29,9		12	12	11,9	t																		
	3,1 → 29,9		12	12	11,9	t																		P+

↕ = ↕ - 0,67 t max.



↕ (m)		22	27	30	32	35	37	40	42	45	47	50	52	55	57	60	62	65	67	70	72	75	m	
↕	↕ 12 t	↕ 6 t	↕										↕											
75	2,4 → 25	44 - 45	12	11,1	9,9	9,2	8,2	7,6	6,9	6,4	6	5,6	5,1	4,8	4,4	4,2	3,9	3,7	3,4	3,3	3,1	2,95	2,8	t
	2,4 → 26,3	45 - 45,6	12	11,7	10,3	9,4	8,4	7,8	7	6,6	6	5,8	5,4	5,1	4,7	4,5	4,1	3,9	3,7	3,5	3,3	3,2	3	t P+
70	2,4 → 26,5	46,2 - 47	12	11,8	10,5	9,7	8,8	8,2	7,4	6,9	6,3	6	5,5	5,2	4,8	4,5	4,2	4	3,8	3,6	3,4	t		
	2,4 → 27,5	47,3 - 48,2	12	12	10,9	10	9	8,3	7,5	7	6,4	6	5,7	5,5	5,1	4,8	4,5	4,3	4	3,8	3,6	t		P+
65	2,4 → 28,4	48,4 - 49,2	12	12	11,3	10,5	9,4	8,7	7,8	7,3	6,7	6,3	5,9	5,6	5,1	4,9	4,6	4,4	4,1	t				
	2,4 → 29,1	49,6 - 50,4	12	12	11,5	10,5	9,4	8,7	7,9	7,4	6,8	6,4	6	5,8	5,4	5,1	4,8	4,6	4,3	t				P+
60	2,4 → 29,2	52,9 - 54,1	12	12	11,6	10,8	9,8	9,1	8,4	7,9	7,3	6,9	6,4	6,1	5,9	5,6	5,3	t						
	2,4 → 29,6	53,7 - 55	12	12	11,8	11	9,9	9,3	8,5	8	7,4	7	6,5	6,2	6	5,7	5,4	t						P+
55	2,4 → 30,5		12	12	12	11,4	10,3	9,7	8,9	8,4	7,8	7,4	6,9	6,6	6,2	t								
	2,4 → 33,1		12	12	12	12	11,2	10,4	9,5	8,9	8,1	7,7	7,1	6,8	6,4	t								P+
50	2,4 → 30,6		12	12	12	11,4	10,3	9,7	8,9	8,4	7,8	7,4	6,9	t										
	2,4 → 32,1		12	12	12	12	10,9	10,2	9,3	8,8	8,1	7,7	7,2	t										P+
45	2,4 → 32		12	12	12	12	10,8	10,2	9,4	8,9	8,2	t												
	2,4 → 34,8		12	12	12	12	11,9	11,2	10,3	9,7	9	t												P+
40	2,4 → 31,4		12	12	12	11,7	10,6	10	9,1	t														
	2,4 → 34,1		12	12	12	12	11,7	10,9	10	t														P+
35	2,4 → 31,6		12	12	12	11,8	10,7	t																
	2,4 → 34,4		12	12	12	12	11,8	t																
30	2,4 → 30		12	12	12	t																		
	2,4 → 30		12	12	12	t																		P+



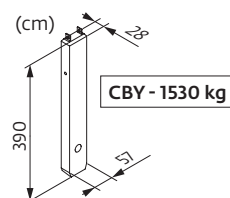
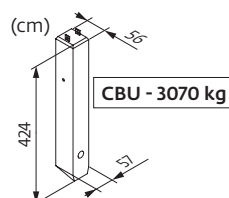
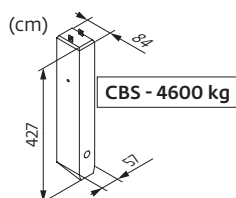

↕ = ↕ - 0,19 t max.

Poids de flèche & lest de contre-flèche / Auslegergewicht & Gegenauslegerballast / Jib weight & counter-jib ballast / Peso de flecha y lastre de contra-flecha/Peso del braccio & zavorra di contro-braccio/Peso da lança & lastro da contra lança/Вес стрелы и балласт контр-стрелы



↕	↕ (kg) (+/- 5%)			↕		↕		↕	
	↕ ↕	↕	↕ ↕ ↕	4600 kg	1530 kg	↕ (kg)	3070 kg	1530 kg	↕ (kg)
75 m	18070	17675	18140	5	2	26060	8	1	26090
70 m	17805	17425	17865	5	2	26060	8	1	26090
65 m	17420	17065	17510	5	2	26060	8	1	26090
60 m	16495	16170	16565	5	1	24530	8	0	24560
55 m	16505	16185	16575	5	1	24530	8	0	24560
50 m	15690	15370	15765	5	2	26060	8	1	26090
45 m	15430	15105	15500	5	2	26060	8	1	26090
40 m	14615	14295	14685	5	0	23000	7	1	23020
35 m	14085	13765	14155	4	2	21460	7	0	21490
30 m	13245	12925	13320	4	1	19930	6	1	19950







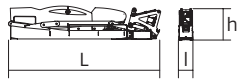

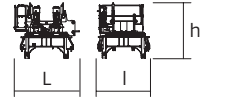
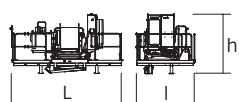
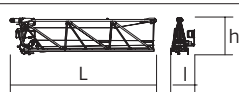
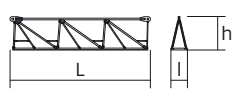
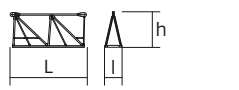
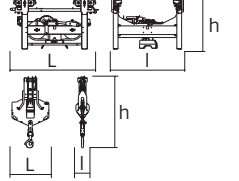
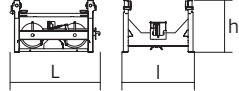
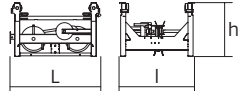
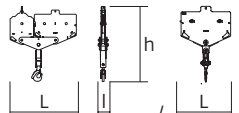

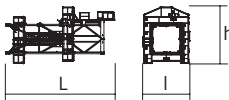
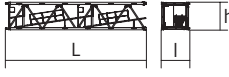
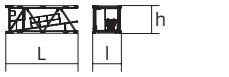
Encombrement et poids / Abmessungen und Gewicht / Dimensions and weight / Dimensiones y peso / Ingombro e peso  
dimensões e pesos / габаритные размеры и вес

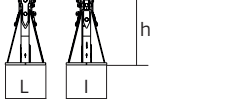
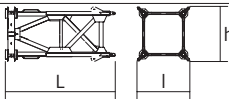
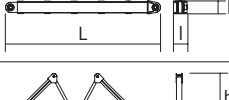
Partie tournante / Drehender Kranteil / Slewing crane part / Parte giratoria  
Parte rotante / Parte rotativa / Поворотная часть :  75 m -  -  -  75 HPL™

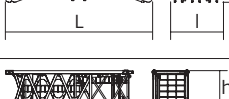
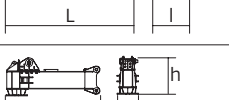
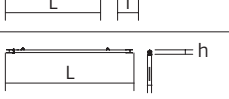

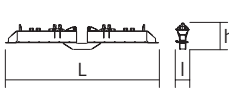
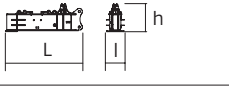
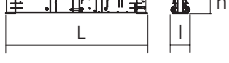
Partie tournante / Drehender Kranteil / Slewing crane part Parte giratoria / Parte rotante / Parte rotativa / Поворотная часть		L (m)	I (m)	h (m)	kg (+/- 5%)
Contre-flèche / Gegenausleger Counter-jib / Contra-flecha Controbraccio / Contra-lança Контр-стрела		12 12 12	1,25 1,25 1,25	2,5 2,5 2,5	14110 13600 11540
Mât-cabine + cabine / Kabinenmast + Kabine Cab mast + cab / Mástil-cabina + cabina Portaralla superiore + cabina / Tramo-cabina + cabina Секция мачты кабины + кабина		5,03	2,22	2,49	6720
Pivot / Krankopf Towerhead / Pivote Portaralla / Pivot Секция поворотной части		2,95 3,25	2,48 2,5	2,5 2,75	7620 8700
Treuil de levage (+ câble) / Hubwerk (+ Seil) Hoisting winch (+ rope) / Mecanismo de elevación (+ cabo) Argano di sollevamento (+ fune) Guincho de elevação (+ cabo) Подъемная лебедка (+ канатом)		4,27	2,3	2,32	4500
Élément de flèche / Auslegerelement Jib section / Elemento de flecha Elemento di braccio / Elemento de lança Секция стрелы		10,75	1,8	2,74	5450
Élément de flèche / Auslegerelement Jib section / Elemento de flecha Elemento di braccio / Elemento de lança Секция стрелы		10,21 10,31 10,22 10,24 10,19	1,2 1,2 1,2 1,2 1,2	2,5 2,42 2,39 2,1 1,83	3145 2420 1560 1235 950
Élément de flèche / Auslegerelement Jib section / Elemento de flecha Elemento di braccio / Elemento de lança Секция стрелы		5,27 5,09 5,09	1,2 1,2 1,2	2,39 1,53 1,39	960 310 220
Chariot + Moufle / Laufkatze + Hubflasche Trolley + Pulley block / Carrello + Aparejo Carro + Bozzello / Carro-distribuidor + Cadernal Тележка + Полиспаст		1,87 1,19	1,51 0,43	1,05 2,31	400 455
Chariot / Laufkatze Trolley / Carrello Carro / Carro-distribuidor Тележка		1,57	1,51	0,98	210
Chariot / Laufkatze Trolley / Carrello Carro / Carro-distribuidor тележка		1,7 1,86	1,51 1,51	1,03 0,98	245 236
Moufle / Hubflasche Pulley block / Aparejo Bozzello / Cadernal Полиспаст		1,65 1,09	0,22 0,27	1,78 1,62	450 265

Pyłõne / Kranturm / Crane tower Mástil / Torre / Torre / Башня крана		L (m)	l (m)	h (m)	kg (+/- 5%)	
T 61 T 851		10,83 11,18	4,14 4,84	4,47 5,8	9700 15750	
K 649B KM 649E KRM 6410B KRM 849B K 85/KR 84B2 KM 850.10B KM 850.14B		10,23 10,29 10,23 10,24 10,24 10,32 10,32	2,07 2,03 2,1 2,55 2,54 2,54 2,54	2,03 2,03 2,08 2,53 2,5 2,51 2,51	5290 4850 7100 7800 9635 10070 11190	
K 649A KMT 649A KR 649A KRMT 649A K 849A KMT 849A KR 849A KRMT 849A K 85/KR 84A2 KMT 850.10A KMT 850.14A		5,23 5,23 5,23 5,23 5,23 5,23 5,23 5,23 5,24 5,32 5,32	2,07 2,07 2,1 2,1 2,53 2,55 2,53 2,53 2,54 2,54 2,54	2,03 2,03 2,08 2,08 2,5 2,53 2,5 2,53 2,5 2,51 2,51	2805 2570 3250 3050 3400 3150 4290 4090 5550 5450 5990	
K 649C KMT 649C KRMT 649C KRMT 849C		3,57 3,57 3,57 3,57	2,07 2,07 2,1 2,55	2,03 2,03 2,08 2,53	2070 2060 2450 3205	
Pieds de scellement / VerankerungsfüÙe Fixing angles / Pie de empotramiento Montante da anngare / Angulos fixadores анкера			0,75 0,9	0,75 0,9	465 940	
Måt-châssis / Grundmasteinheit Basic mast unit / Tramo-chasis Elemento base / Tramo-chassis Мачта для крепления к шасси			5,01	2,41	2,41	4760
Haubans / Mastabstüzungen / Struts / Tornapuntas Puntoni / Escoras / Растяжка			4,51	0,29	0,29	470
Sommier / Unterwagenhälfte Half-bearer / Testero Testata / Estrutura base Траверса			6,7	0,7	2,31	1840
Croix centrale (position transport) / Zentralkreuz (Transport- position) / Central cross (transport position) / Braço central (posición transporte) / Croce centrale (posizione di trasporto) Braço central chassis (posição transporte) / крестообразное основание (транспортное положение)			5,2	1,7	1,5	6700
Måt-châssis / Grundmasteinheit Basic mast unit / Tramo-chasis Elemento base / Tramo-chassis Мачта для крепления к шасси			8,75	2,5	2,5	14600
Bras de châssis / Unterwagenträger / Chassis girder / Braço de base en cruz / Traverse del carro / Braço de chassis / опорная балка шасси			5,2	0,9	1,55	3200
Tirant de châssis / Unterwagenstreben / Chassis ties / Tirante de base en cruz / Tiranti del carro / Tirante de chassis / тяга крепления шасси			7,2	0,25	0,35	250
Haubans / Mastabstüzungen / Struts / Tornapuntas Puntoni / Escoras / Растяжка			8,2	0,75	1,3	2300
Bras de croix / Fundamentkreuzträger Cross girder / Braço en cruz / Braccio croce / Braço da cruz Поперечная балка			9,1	1,12	1,1	5265
1/2 Bras de croix / 1/2 Fundamentkreuzträger 1/2 Cross girder / 1/2 Braço en cruz 1/2 Braccio croce / 1/2 Braço da cruz 1/2 Поперечная балка			4,35 5,68 5,7	1 0,98 0,98	1,56 1,92 2,27	3320 4720 6430
Bras de croix / Fundamentkreuzträger Cross girder / Braço en cruz / Braccio croce / Braço da cruz Поперечная балка			9,15 11,96 11,9	1,19 1,39 1,42	1,56 1,92 2,27	6880 10075 14000

Mécanismes / Triebwerke / Mechanisms / Mecanismos / Meccanismi  
 Mecanismos / Механизмы

400 V - 50 Hz													ch - PS hp	kW	
	<b>75 HPL™ 30</b>	m/min t	44 6	57,5 4,5	82 3	140 1,5	220,5 0,2	23 12	30 9	43,5 6	74 3	110 0,8	75	55	845 m
	<b>6 DVF 6 Optima</b>	m/min	0 → 42 (12 t) 0 → 84 (8 t) 0 → 100 (4 t)									5,5	4		
	<b>RVF 172 Optima+</b>	tr/min U/min rpm	0 → 0,8									2 x 10	2 x 7,5		

400 V (+10% -10%) 50 Hz	75 HPL™ : 84 → 54 kVA	

	<b>FR</b>	<b>DE</b>	<b>EN</b>	<b>ES</b>	<b>IT</b>	<b>PT</b>	<b>RU</b>
	Profil de vent suivant EN 14439 C50-D50	Windbedingungen gemäss EN 14439 C50-D50	Wind conditions according to EN 14439 C50-D50	Conformidad de los condiciones de viento EN 14439 C50-D50	Condizioni del vento secondo EN 14439 C50-D50	Perfil de vento conforme EN 14439 C50-D50	Ветровой режим в соответствии с EN 14439 C50-D50
	Appel de flèche	Auslegerüberhöhung	Jib elevation	Elevación de la flecha	Inclinazione braccio	Desvio da lança	подъем стрелы
	Équipements standards	Standardausrüstungen	Standard equipment	Equipamiento de serie	Equipaggiamento standard	Equipamento de série	Стандартное оборудование
	Équipements optionnels	Sonderausrüstungen	Options	Equipamiento opcional	Equipaggiamento in opzione	Equipamento opcional	Дополнительное оборудование (опция)
	Fonction Potain Plus : Courbes de charges Plus	Funktion Potain Plus: Plus-Lastkurven	Potain Plus function: Plus load curves	Función Potain Plus: Diagrama de cargas Plus	Funzione Potain Plus: Curve di carico Plus	Função Potain Plus: Diagrama de cargas Plus	Функция контроля мощности Potain Plus: Диаграммы грузоподъемности Plus
	Hauteurs sous crochet associées aux courbes de charges Plus	Hakenhöhen mit Plus-Lastkurven	Hook heights with Plus load curves	Altura bajo gancho, usando el diagrama de cargas Plus	Altezze sotto gancio con curve di carico Plus	Altura livre, utilizando o diagrama de cargas Plus	Высота под крюком для диаграмм грузоподъемности Plus
	Réactions en service	Reaktionskräfte in Betrieb	Reactions in service	Reacciones en servicio	Reazioni in servizio	Reacções em serviço	Реакция при работе
	Réactions hors service	Reaktionskräfte außer Betrieb	Reactions out of service	Reacciones fuera de servicio	Reazioni fuori servizio	Reacções fora de serviço	Реакция в покое
	Poids total du lest	Ballast-Gesamtgewicht	Total ballast weight	Peso total del lastre	Peso totale della zavorra	Peso total do lastro	Общий вес балласта
	Poids de flèche	Auslegergewicht	Jib weight	Peso de flecha	Peso del braccio	Peso da lança	вес стрелы
	Camion 13,4 m	Lkw 13,4 m	Lorry 13,4 m	Camión 13,4 m	Camion 13,4 m	Camião 13,4 m	Ррузовой автомобиль 13,4 м
	Conteneur High Cube 40', et/ou Flat Rack 20'	Container High Cube 40', und/oder Flat Rack 20'	Container High Cube 40', and/or Flat Rack 20'	Contenedor High Cube 40', y/o Flat Rack 20'	Container High Cube 40', e/o Flat Rack 20'	Contentor High Cube 40', e/ou Flat Rack 20'	40-футовый контейнер повышенной вместимости High Cube, и/или 20-футовая открытая платформа Flat Rack
	Levage	Heben	Hoisting	Elevación	Sollevamento	Elevação	Подъем
	Distribution	Katzfahren	Trolleying	Distribución	Distribuzione	Distribuição	Перемещение по стреле
	Orientation	Schwenken	Slewing	Orientación	Rotazione	Rotação	Поворот
	Translation	Kranfahren	Travelling	Traslación	Traslazione	Translação	Перемещение крана
	Puissance requise	Erforderliche Leistung	Required power	Potencia Necesaria	Potenza richiesta	Potência Necessária	Потребляемая мощность
	Fonction Power Control : vitesses treuils adaptées à la puissance disponible	Funktion Power Control: Geschwindigkeiten der Triebwerke werden an die verfügbare Leistung angepasst	Power Control Function: winch speeds adapted to the available power	Función Power Control: marchas de los cabrestantes adaptadas a la potencia disponible	Funzione Power Control: velocità degli argani adattate alla potenza disponibile	Função Power Control: velocidades de guincho adaptadas à potência disponível	Функция контроля мощности Power Control: регулировка скорости лебедок в зависимости от доступной мощности
	Nous consulter	Auf Anfrage	Consult us	Consultarnos	Consultateci	Consultar-nos	Проконсультируйтесь у нас
	Document commercial non contractuel. Pour toute information technique se référer à la notice correspondante.	Unverbindliches Vertriebsdokument. Für technische Informationen, siehe die entsprechenden Anweisungen.	This commercial document is not legally binding. For any technical information, please refer to the corresponding instructions.	Documento comercial no contractual. Para cualquier información técnica, ver la noticia correspondiente.	Documento commerciale non vincolante, per tutte le informazioni tecniche fare riferimento al catalogo istruzioni.	Documento comercial não contratual. Para qualquer informação técnica complementar consultar as respectivas instruções.	Этот коммерческий документ не является юридически обязательным. Для получения технической информации, см. соответствующие инструкции.

